

第39回日洋展作品募集要項（一般出品者用）

日洋展は日本の具象絵画の登竜門として、未完成であってもはつらつとした新人の個性的で新鮮な具象絵画を期待しています。

- 会期 2025年5月28日(水)～6月9日(月)〔休館日〕6月3日(火)
- 会場 国立新美術館 〒106-8558 東京都港区六本木7-22-2
- 主催 一般社団法人 日洋会
- 後援 東京都
- 出品規定
1. 出品資格 なにびとも応募することが出来る。
 2. 出品作品 ・洋画〔油絵 水彩 版画 その他（パステル、ペン、ミクストメディア等）〕
・応募作品は未発表のもので自己の制作したものに限り。
・額面にはガラス、アクリル板などはつけない。ただし水彩・版画等はアクリル板に限り付けることができる。
・作品の裏面右上に「題名」・「氏名」・「住所」を明記すること。
・受理された作品は撤回することができない。
・不可抗力及び出品者の過失による作品の損傷については、主催者は責任を負わない。
・出品作品は、理事会で協議のうえ、日洋展の作品として不都合と認められたものは、陳列しないことがある。
 3. 部門 ☆大作部門：作品の大きさは30号～300号以内とし、額をつける。額幅は自由とする。
☆小品部門：作品の大きさは10号～20号以内とし、額をつける。額幅は自由とする。
 4. 出品点数 ・大作部門は1人2点以内、小品部門は1人1点とする。
※大作部門、小品部門の両方に出品することは不可。
 5. 出品料 ・大作部門：12,000円 小品部門：8,000円
※35歳（2025年5月1日現在）以下は無料とする。
 6. 作品受付 ・搬入日時 2025年5月13日(火)・14日(水) 午前11時～午後4時 ※12時～13時は昼休み
・搬入場所 国立新美術館 地下1階作品搬出入口 日洋展受付
・搬入 所定の申込書に必要事項を明記の上、出品料を添えて提出する。
・作品の荷造および運送費はすべて出品者の負担とする。
・梱包材料等は出品者の責任において持帰ること。
・搬入業者に依頼する場合は上記厳守の上委託すること。
・美術館への作品の直送は禁止とする。
・額の裏面に陳列のための吊り金具を取り付けること。
 7. 審査 ・外部審査員：江尻潔氏（足利市立美術館次長、学芸員）
土方明司氏（川崎市岡本太郎美術館長、武蔵野美術大学客員教授）
・当会顧問・理事・監事による。
・優秀な作品には賞をおくる。
・審査結果及び陳列作品の位置配列等に対して異議を申し立てることはできない。
 8. 入選発表 5月21日(水)午後3時(予定) 日洋会ホームページ (<https://www.nichiyoukai.com>) において発表する。
・出品者には審査結果を通知する。
 9. 図録掲載 ・陳列作品のカラー図録作成のため入選者は制作協力金として3,000円（図録1冊贈呈）を納めること。
 10. 授賞式・懇親会 ・5月28日(水)
 11. 搬出 ・陳列外作品 2025年5月29日(木) 午前11時～午後3時
・陳列作品 2025年6月10日(火)・11日(水) 午前11時～午後3時
搬出場所 国立新美術館 地下1階作品搬出入口 日洋展受付
・作品は上記期間内に出品者において預り証提示のうえ搬出するものとする。期間内に搬出されないものについては当会は責任を負わない。
 12. 巡回展 ・大阪・広島・仙台
- 著作権について 本法人が、当該年度展覧会の陳列作品の紹介、解説の目的をもって印刷、刊行する印刷物並びに録画物の放送、頒布、販売の著作権は、本展開催期間中および終了後、巡回展開催期間中を含めた1年間、本法人に帰属し、その後は著作者との契約によりこれを行う。
- 個人情報について 第39回日洋展出品者の個人情報は報道関係などへの入選発表、巡回展主催者の日洋会支部への提供資料、本会からのお知らせの送付などに使用いたします。
- 問い合わせ先  一般社団法人 日洋会
事務所 〒102-0074 東京都千代田区九段南4-6-14 九段YMビル 3F
TEL 03-6388-9858・FAX 03-6388-9924（国立新美術館 会期中TEL 03-6812-9921）
<https://www.nichiyoukai.com>

出品申込書記入上の注意

- 1 受付番号以外の空欄（預り証・領収証の氏名を含む）は全て正確に洩れなく記入して下さい。
- 2 生年、性別、油絵・水彩・版画・その他（パステル、ペン、ミクストメディア等）の別および作品寸法の F・P・M・S・変・縦・横は該当するものを○で囲んでください。
- 3 ・大作部門：作品が1点のときは**作品1**の(A)(B)に、2点の場合は**作品2**の(A)(B)も記入して下さい。
・小品部門：A・Bに記入して下さい。
- 4 裏面にも記載するところがあります。（作品解説・日洋展について）

その他の注意

- 1 預り証は作品引取（搬出）の際必要ですから大切に保管して下さい。万一紛失した場合はすぐ日洋会事務局に申し出て下さい。
- 2 受理した作品の保管については本会が十分注意しますが、やむを得ない事情のもとに生じた紛失、破損に対してはその責を負いません。

吊り金具について

- 1 吊り金具は、作品の重さに耐える構造等のものにして下さい。（ワイヤーで吊す陳列方法となるため）
- 2 吊り金具は額縁に付けて下さい。ただし軽量のアルミ製額縁や薄い板状の仮額縁は木枠にとりつけて下さい。吊り金具が額縁からはみ出してしまう場合は、突起部分に緩衝材（フェルト・ラバー等）を貼り付け他の作品の額等を傷つけないようにして下さい。

金具の取り付け位置

- * F100号タテ、F120号タテ、F130号タテ・ヨコの作品は額の下から140cmの位置
- * F100号ヨコ、F120号ヨコの作品は額の下から120cmの位置
- * 上記以外は全て額の上から1/3の位置

金具参考図

[V型] [U型]
いずれも可

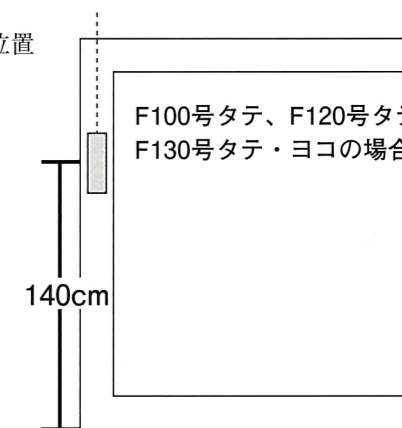
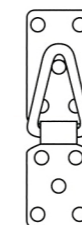

国立新美術館への車両による作品搬出入の留意点

- ・環状3号線青山霊園側の西門より進入して下さい。（正面門からは車両は進入出来ません）
- ・開門時間前の公道での待機は、渋滞を招くおそれ及び近隣への迷惑となりますので、おやめ下さい。
なお、館内には、車両待機スペースが用意されています。

国立新美術館最寄り駅

- ・地下鉄 千代田線乃木坂駅6出口（美術館直結）※但し、火曜日は休館日のため、6出口は使用できません。5出口から地上に出て左手に進み美術館出入口へ。・日比谷線六本木駅4a出口徒歩約5分・大江戸線六本木駅7出口徒歩約4分

日洋展作品取扱店

- ・彩美堂株式会社 上野店 〒110-0015 東京都台東区東上野4-1-9 ヤワタ上野ビル1F TEL 03-5827-5155・FAX 03-5827-5156
足立営業所 〒121-0062 東京都足立区南花畑4-33-7 TEL 03-5242-3701(代)・FAX 03-5242-3702
広島支店 〒733-0006 広島県広島市西区三篠北町3-48 TEL・FAX 082-237-1012
- ・株式会社川端商会 本店 〒124-0006 東京都葛飾区堀切2-16-2 TEL 03-3691-3200・FAX 03-3691-8171
- ・ヤマト運輸 美術品輸送課
中部美術品支店 〒487-0024 愛知県春日井市大留町3-1-1 TEL 0568-51-3961・FAX 0568-51-3622
東京美術品支店 〒135-0062 東京都江東区東雲2-2-3 TEL 03-3527-6683・FAX 03-3529-0815
（センター・支店・事務所＝北海道・東北・長野・関西・京都・中国・九州）
- ・株式会社マルイ美術 〒607-8165 京都府京都市山科区榊辻平田町137 TEL 075-592-3670(代)・FAX 075-501-8912
- ・株式会社東京マルイ美術 〒130-0004 東京都墨田区本所4-29-15 TEL 03-3624-2631・FAX 03-3625-3797
- ・株式会社東美 〒151-0071 東京都渋谷区本町5-30-12 TEL 03-3376-8148・FAX 03-3374-5894
- ・アスール美術 〒590-0115 大阪府堺市南区茶山台2-2-10-104 TEL 090-8375-5634

宅急便による搬入出

- ① 小品部門に限る
- ② 搬入先：彩美堂(株)足立営業所
- ③ 出品票の提出及び経費 彩美堂(株)足立営業所で取り扱う
経費：出品料8,000円＋搬入出料＋梱包等の手数料（返送は着払い）
※経費の支払い等、詳細は直接彩美堂(株)足立営業所にお問い合わせください。